

NT 03005  
VKMA/C 03240 –  
VKMA/C 03241 –  
VKMC 03241-2

Citroën / Fiat / Hyundai / Lada /  
Peugeot / Rover

VKMA 03240



VKMC 03240



VKMA 03241



VKMC 03241



- (5): CIT. ref. 7014TJ / FIAT. ref. 1860863000 / PEU. ref. 0153 N  
(6): CIT. ref. 7017TR / PEU. ref. 0153ZT  
(7): M8 x 125  
(8):  $\varnothing$  8 mm  
(9): CIT/PEU. ref. 6012T / FIAT. ref. 1867030000  
– : PEU. ref. 0117EZ  
– : CIT/PEU. ref. 6339T  
– : CIT. ref. 7015T / PEU. ref. 0174  
– : PEU. ref. 0153R  
– : CIT. ref. 8202T / FIAT. ref. 1860872000 / PEU. ref. 0181

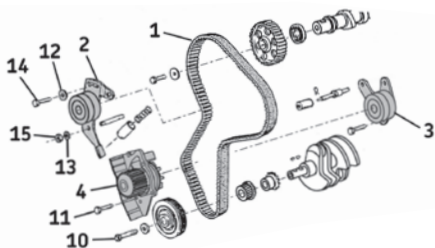

(10): 40 Nm + 60°  
(14): 17,5 Nm  
(15): 17,5 Nm

A

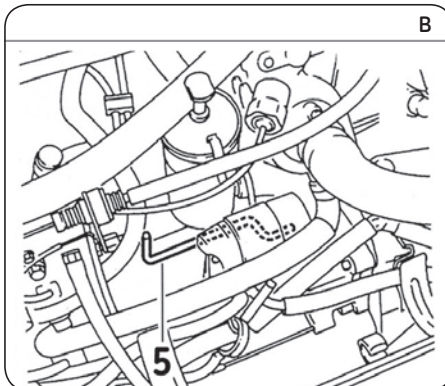

B

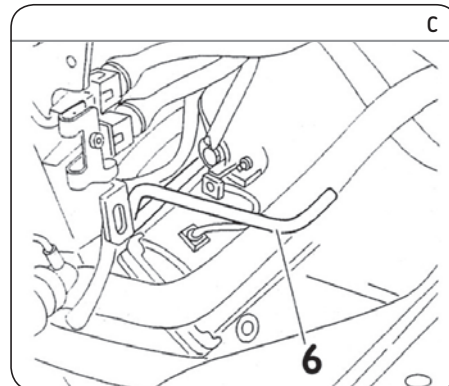

C

**Demontage**

- Maak de accu los volgens de voorschriften van de autofabrikant.
- Tref voorbereidingen voor het vervangen van de distributieriem zoals omschreven door de autofabrikant.
- Citroën Berlingo, Evasion, Jumpy en Xantia / Fiat Ulysse en Scudo / Lada Niva / Peugeot Expert, Partner, 406 en 806  
– Krukas draaien en motor in afstelstand brengen. Gebruik de meeneemsleutel (PEU ref. 0117EZ) voor Citroën Evasion en Jumpy / Fiat Ulysse en Scudo / Lada Niva / Peugeot Expert, 406 en 806.  
– Op het vliegwiel plaatsen:  
– pen (5) (Fig. B) voor Citroën Evasion en Jumpy / Fiat Ulysse en Scudo / Lada Niva / Peugeot Expert, 406 en 806.  
– Pennen (schroef M8x125) op de tandwielen van de nokkenas en de injectiepomp plaatsen.
- Andere modellen  
– Motor in afstelstand brengen en de pennen (7) (Fig. D) op de tandwielen van de nokkenas en de injectiepomp plaatsen, pen (8) op het vliegwiel (Fig. E).
- Alle modellen  
– Onderste sluitplaat van het koppelinghuis verwijderen.
- Blokkeergereedschap (9) van het vliegwiel aanbrengen (Fig. F).
- Krukspoelie en het onderste plastic carter verwijderen (behalve Citroën Berlingo, Evasion en Jumpy / Peugeot Expert, Partner en 806).
- Krukspoelie verwijderen met behulp van:  
– de trekker (CIT/PEU. ref. 6339T) voor Citroën Evasion en Jumpy / Fiat Ulysse en Scudo / Peugeot 806 en Expert.  
– de trekker (CIT. ref. 7015T of PEU. ref. 0174) voor Citroën Xantia en Berlingo, Peugeot Partner.  
– de trekker (PEU. ref. 0153R) voor Peugeot 406.
- Spanrol (2) en aandrukker met veer verwijderen (Fig. G).
- Distributieriem (1) en looprol (3) verwijderen (Fig. A)
- Het verwijderen van de waterpomp. (VKMA/C 03240 / VKMA/C03241, VKMC 03241-2 Start met het aftappen van het koelsysteem en reinig het systeem indien noodzakelijk. Draai hierna de waterpompbouten volledig los en verwijder de waterpomp.

D

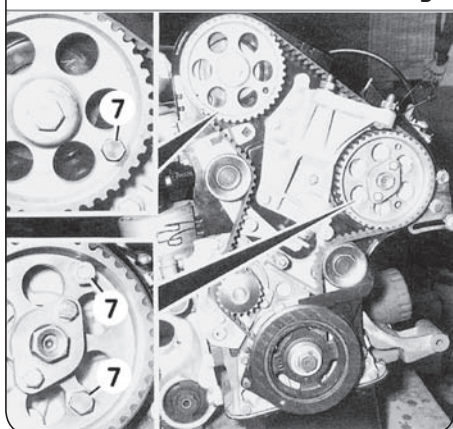

**Install Confidence**

VKN 1009



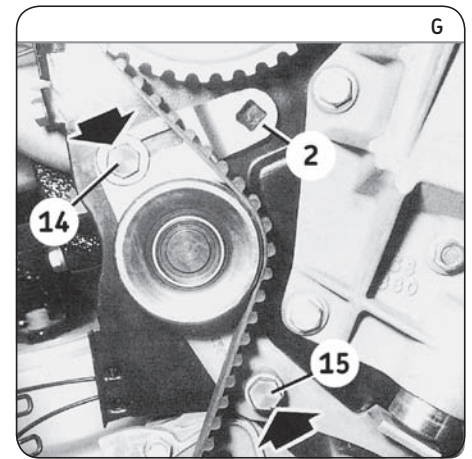
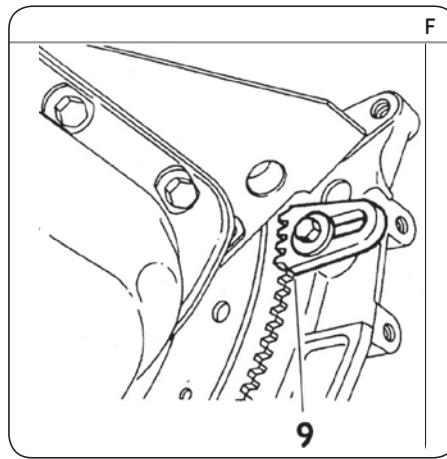
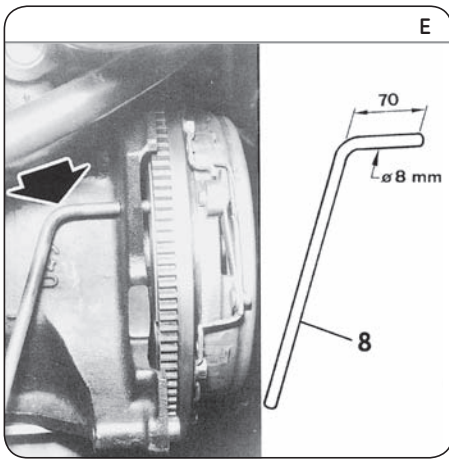

## Montage

**Let op:** Contactoppervlakken van de rollen vooraf zorgvuldig reinigen.

- 12) Montage van de waterpomp : Monteer de nieuwe waterpomp, zet de waterpompbouten vast met het aanhaalmoment zoals door de autofabrikant voor betreffende type ongegeven. Controleer vervolgens of de waterpomp soepel draait en geen zware punten heeft.
- 13) Nieuwe looprol (3) en spanrol (2) moet voorzien zijn van de bijbehorende geleider, veerringen (12) en veer.
- 14) Distributieriem (1) monteren in deze volgorde: krukastandwiel, looprol, injectiepompstandwiel, nokkenastandwiel, waterpomptandwiel en tenslotte de spanrol.
- 15) Schroef (14) en moer (15) van de spanrol lossen, zodat deze automatisch tegen de riem drukt, en vervolgens opnieuw aandraaien met een koppel van 18 Nm Zie Fig. G.
- 16) Paspennen en blokkeergereedschap van het vliegwiel demonteren.
- 17) Krukas twee slagen doordraaien in de draairichting en afstelpennen terugplaatsen.
- 18) Controleer de afstelling van de distributie door de pennen te plaatsen.
- 19) Controleer de riemspanning volgens de instructies van de autofabrikant Zo nodig de stand van de spanrol aanpassen om de riemspanning nauwkeurig af te stellen.
- 20) Onderste plastic carter opnieuw monteren (behalve Citroën Berlingo, Evasion en Jumpy / Fiat Ulysse en Scudo / Peugeot 806, Expert en Partner).
- 21) Twee distributiedeksels opnieuw monteren, maar niet vergeten eerst de rubberen afstandhouder terug te plaatsen.
- 22) Vliegwiel blokkeren met het blokkeergereedschap (9).
- 23) Krukaspoelie opnieuw monteren, maar niet vergeten de schroefmet enkele druppels schroefdraadborgmiddel in te smeren
- 24) Krukaspoelie aantrekken met een koppel van 40 Nm plus een hoekaanzet van 60° (40 Nm plus hoekaanzet van 51° voor Peugeot 406).
- 25) Blokkeergereedschap (9) van het vliegwiel verwijderen en onderste afsluitplaat van het koppelhuis monteren.
- 26) Alle gedemonteerde onderdelen in omgekeerde volgorde opnieuw monteren.
- 27) Vul het koelsysteem met de aanbevolen permanente koelvloeistof.
- 28) Controleer het koelsysteem op lekdichtheid tijdens het bereiken van de bedrijfstemperatuur. Controleer het koelvloeistofniveau bij een afgekoelde motor. (omgevingstemperatuur 20 °C)

**Kennisgeving:** "De SKF-KITS zijn bestemd voor professionele autoreparateurs en moeten met het juiste gereedschap worden gemonteerd. In géén geval zijn deze instructies bestemd voor particulieren. Montages die niet door professionele autoreparateurs zijn uitgevoerd geven geen recht op garantie en ontslaan de firma SKF van enige aansprakelijkheid. De firma verwerpt alle aansprakelijkheid, in geval de instructies in de onderhavige handleiding niet zijn gevolgd. Deze handleiding is het exclusieve eigendom van de firma SKF. Elke weergave, gedeeltelijke of gehele reproductie ervan is verboden zonder de schriftelijke toestemming van de firma SKF."

© SKF is een geregistreerd handelsmerk van de SKF Groep.

© SKF Groep 2014

Het auteursrecht voor de inhoud van deze publicatie is in handen van de uitgever. De inhoud mag niet worden vermenigvuldigd (geldt ook voor uitreksels) zonder dat hiervoor vooraf schriftelijk toestemming is verleend. Aan de nauwkeurigheid van de informatie in deze publicatie is de grootst mogelijke zorg besteed. Er kan echter geen enkele aansprakelijkheid worden aanvaard voor verlies of schade dat/die direct of indirect voortvloeit uit of het gevolg is van het gebruik van de informatie in deze publicatie.

PUB 80/11 15010 NL · September 2014

