



**MEYLE**<sup>®</sup>  
Products

MEYLE №

11-16 010 0005/HD

№ оригинала.

3640.32

13 02 368 080



## Шаровая опора

для

Citroën Jumper, Peugeot Boxer, Fiat Ducato



оригинальная конструкция

### Проблема

- Высокие динамические нагрузки на шаровые опоры
- Высокое удельное давление в шаровом соединении (диаметр 32 мм)

### Следствие

- Выбитые шаровые опоры
- Шумы на передней оси
- Ограничение безопасности эксплуатации автомобиля



### Решение

- Использование износостойкой полимерной чашки в шаровой опоре (материал, испытанный в авиации)
- Смазка MEYLE Hightech-Fett
- Увеличение диаметра шарового соединения до 33 мм

### Преимущество

Более долгий срок службы шаровых опор

### оригинальная конструкция

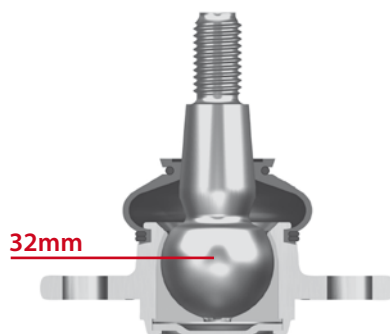

### конструкция MEYLE-HD

