



Kit di trasformazione unità idraulica di tensionamento 533 0097 10 e braccio tenditore meccanico 533 0015 10 per BMW

Costruttore

veicolo: BMW

Modelli:

E34, E36, E38, E39,
E46, E53, E60, E61,
E65, E66, E83, Z3, Z4

Motori:

E34 520, 525
E36 320, 323, 325, 328
E38 728
E39 520, 523, 525, 528, 530
E46 320, 323, 325, 328, 330
E53 3.0
E60 520, 525, 530
E61 520, 525, 530
E65 730
E66 730
E83 2.5, 3.0
Z3 2.0, 2.2, 2.8, 3.0
Z4 2.2, 2.5, 3.0

Riferimenti OE:

11 28 1 427 252 (mecc.)
11 28 1 735 899 (mecc.)
11 28 1 748 832 (mecc.)

N. art:

533 0015 10 (mecc.)
533 0097 10 (idr.)



Figura 1: 533 0015 10 (versione meccanica)



Figura 2: 533 0097 10 (versione idraulica)

Il braccio tenditore meccanico 533 0015 10 (Figura 1) è stato sostituito, nel primo equipaggiamento, da un tenditore con ammortizzatore idraulico (Figura 2). Schaeffler Automotive Aftermarket offre, in alternativa, il kit di conversione 533 0097 10, che oltre all'ammortizzatore idraulico contiene tutti i componenti necessari per trasformare il tenditore meccanico in idraulico (figura 3).

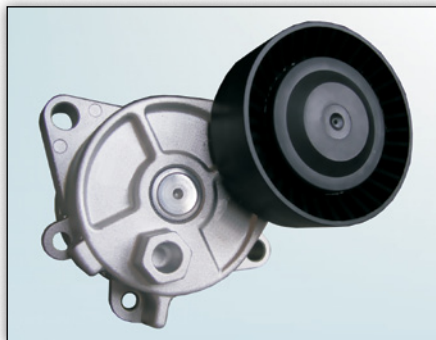

Figura 3: 533 0097 10 - Fornitura

La confezione contiene le istruzioni per l'assemblaggio dei componenti.

Note:

A pag.2 del presente bollettino tecnico sono riportate le corrette posizioni di montaggio di entrambe le versioni (meccanica ed idraulica) dell'unità tendicinghia.

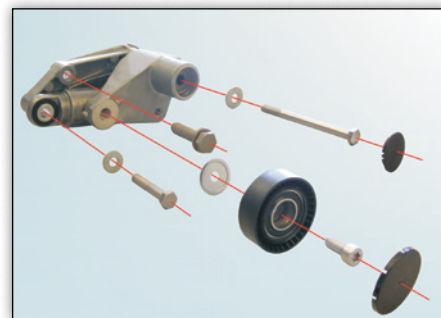

Kit di trasformazione unità idraulica di tensionamento 533 0097 10 e braccio tenditore meccanico 533 0015 10 per BMW



Figura 4: Sequenza di montaggio del braccio tenditore meccanico



Figura 5: Sequenza di montaggio del kit di trasformazione per la versione idraulica 533 0097 10 con tutti i componenti in esso contenuti

Legenda figura 4:

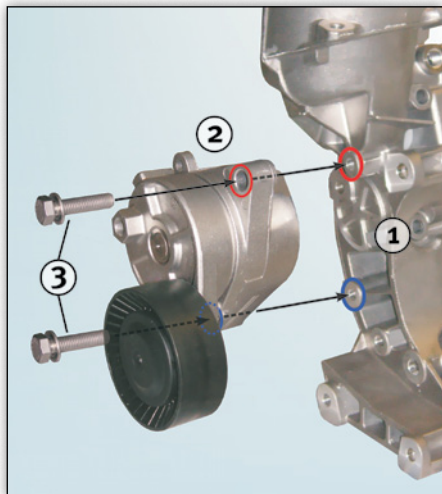
- (1) Supporto del monoblocco*
- (2) Braccio tenditore 533 0015 10
- (3) Viti di fissaggio M8x35*

Legenda figura 5:

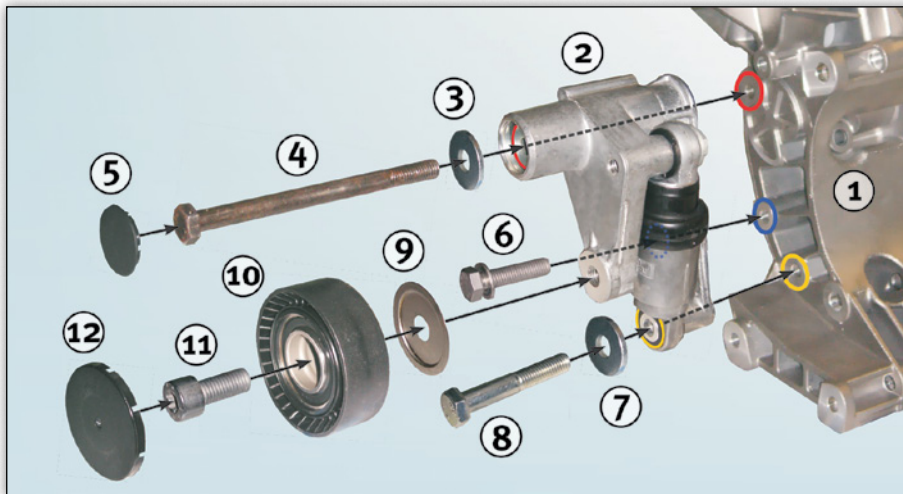
- (1) Supporto del monoblocco*
- (2) Braccio tenditore 534 0009 10
- (3) Rondella M8x21x2 mm
- (4) Vite M8x105 mm
- (5) Cappuccio protettivo 30x4,2 mm
- (6) Vite M8x35 mm
- (7) Rondella M8x21x2 mm
- (8) Vite M8x50 mm
- (9) Disco di copertura M10x40x1,5 mm
- (10) Galoppino 532 0001 10
- (11) Vite M10x25 mm
- (12) Cappuccio protettivo 55x5 mm

Note:

per garantire un funzionamento corretto, è necessario utilizzare fori di fissaggio diversi per le versioni idraulica e meccanica del tenditore.

*) Non incluso nella fornitura

I corrispondenti ricambi sono riportati nel nostro catalogo on-line all'indirizzo www.Schaeffler-Aftermarket.it o www.RepXpert.com.

Versione 04.2010 (Sostituisce il 08.2009)
INA 0022

Con riserva di modifiche tecniche
© 2010 Schaeffler Automotive Aftermarket

Per ulteriori informazioni:

Schaeffler Italia S.r.l.
Strada Provinciale 229 km 17 • 28015 Momo (NO)
e-mail: automotiveaftermarket.it@schaeffler.com
<http://www.schaeffler-aftermarket.it> • <http://www.schaeffler.it>

